

## **Sistemas de antenas**

### **Instalación de antena con función "Phasediversity"**

Los equipos de radio -R- llevan una instalación de antena con función "Phasediversity". Con ello se mejora y optimiza la calidad de recepción.

Las antenas de la luneta trasera con amplificador, se utilizan adicionalmente antenas con amplificador dispuestas en la luneta trasera o lateral.

Cada antena con amplificador está conectada a través de la unidad de control para la selección de antena -J515- .

La señal que entra en el equipo de radio -R- a través del cable de antena (AF) de la unidad de control para selección de antena -J515- es comprobada y el resultado es emitido de nuevo a través de una conexión de antena adicional de frecuencia intermedia (ZF) a la unidad de control para selección de antena -J515-.

La unidad de control para selección de antena -J515- conmuta entonces a otra antena en caso de una señal de antena débil (función de diversidad).

Este proceso de conmutación no es perceptible ni a la vista, ni al oído.

En el caso de "fases Diversity" la radio -R- lleva dos receptores internos, respectivamente con una entrada de AM/FM1, FM2.

Si la señal recibida sufre alguna perturbación, ambas señales posteriores a los sintonizadores de la radio -R- se digitalizan y separan de tal manera que las señales parásitas son suprimidas en su mayor parte.

Si la señal no se ve perturbada, en la radio -R- se compara continuamente cuál de las antenas (amplificador) recibe la señal más fuerte. Esta se transmite.

El segundo amplificador palpa en este caso la banda de frecuencias en segundo plano con el fin de encontrar mejores frecuencias de recepción para la emisora seleccionada. Si se encuentra una señal mejor, este sintonizador pasa a recibir y el otro a segundo plano.

## **Conectores de amplificadores de antena**

### **Unidad de control para selección de antena -J515- (Exeo)**

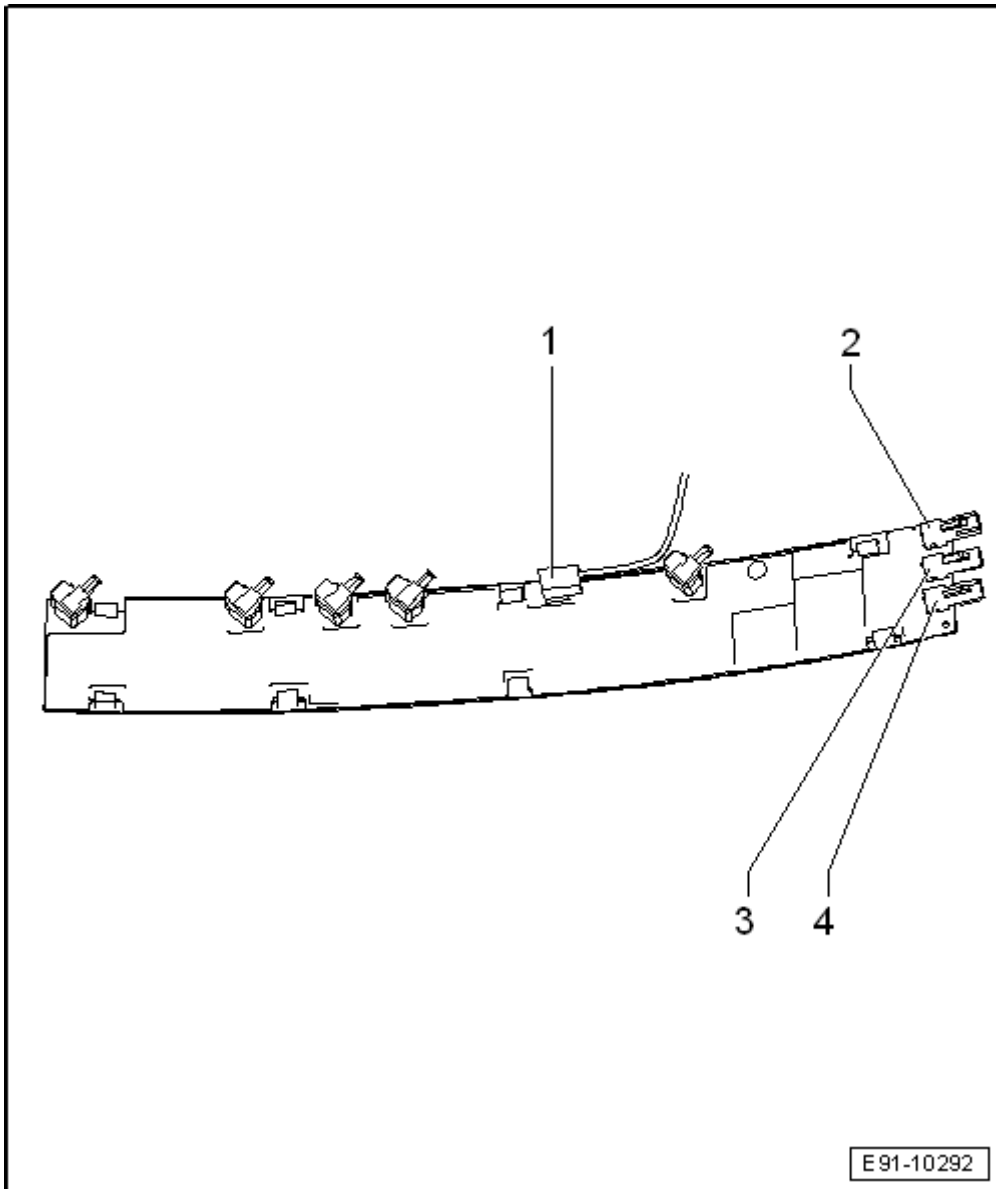

- 1 - Conexión a masa  
Terminal AF (blanco) hacia la radio -R- / unidad de control para sistema de navegación -
- 2 - J401- / unidad de control con unidad de indicación para radio y sistema de navegación - J503-
- 3 - Terminal FZV (gris) hacia la unidad de control central para sistema de confort -J393-  
Terminal FI (amarillo) de la radio -R- / unidad de control para sistema de navegación -
- 4 - J401- / unidad de control con unidad de indicación para radio y sistema de navegación - J503-

### **Unidad de control para selección de antena -J515- (Exeo): desmontar y montar**

- Desconectar todos los consumidores eléctricos.
- Extraer la llave de encendido.

#### **Desmontar**

- Desmontar el guarnecido de remate del techo
- →Carrocería - trabajos de montaje, interior; Grupo de rep.70.

- Separar el cable de masa -1-
- Desenchavar los retenedores - flechas- y retirar el amplificador de antena -R24- /la unidad de control para selección de antena -J515--3-.
- Desacoplar los conectores -2-.

**Montar**

- El montaje se realiza análogamente en el orden inverso.

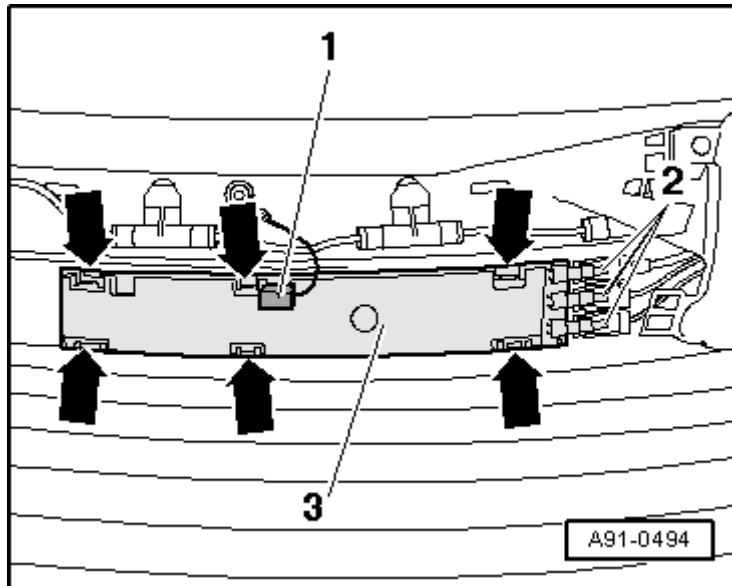

**Módulo de antena izquierdo -R108- (Exeo ST): desmontar y montar**

**Radio**

- Desconectar todos los consumidores eléctricos.
- Extraer la llave de encendido.

**Desmontar**

- Desmontar el revestimiento lateral izquierdo del maletero →Carrocería - trabajos de montaje interior ; Grupo de rep.70 .

- Si lo hubiera, desenroscar el soporte de la unidad de control para identificación de remolque -J345--flechas-(2 Nm).

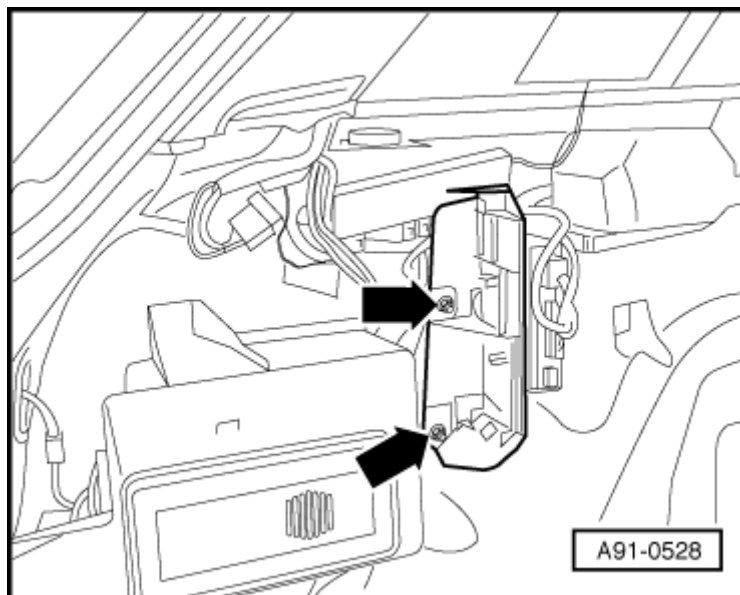

- Desacoplar los conectores del módulo de antena izquierdo -R108--1-.
- Desenroscar los tornillos - flechas- (2 Nm) y retirar el módulo de antena izquierdo -R108--1-.

Montar

- El montaje se realiza análogamente en el orden inverso.

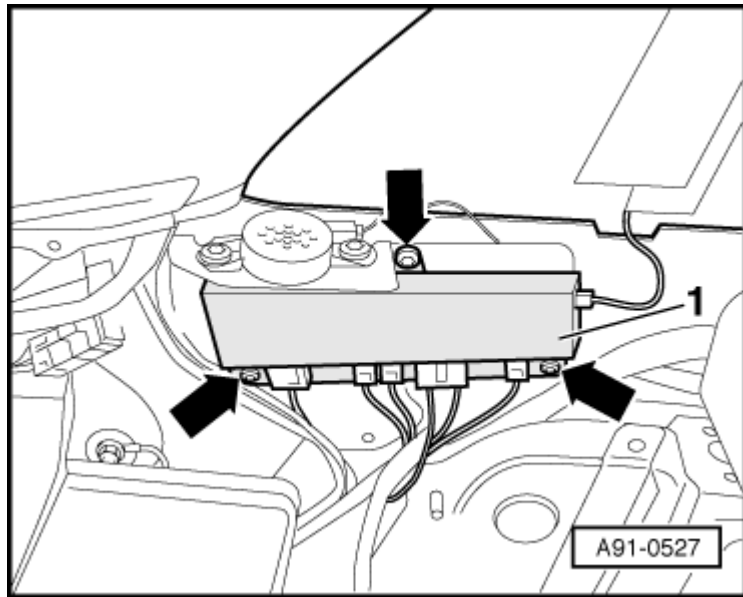

**Módulo de antena izquierdo -R108- (Exeo ST)**

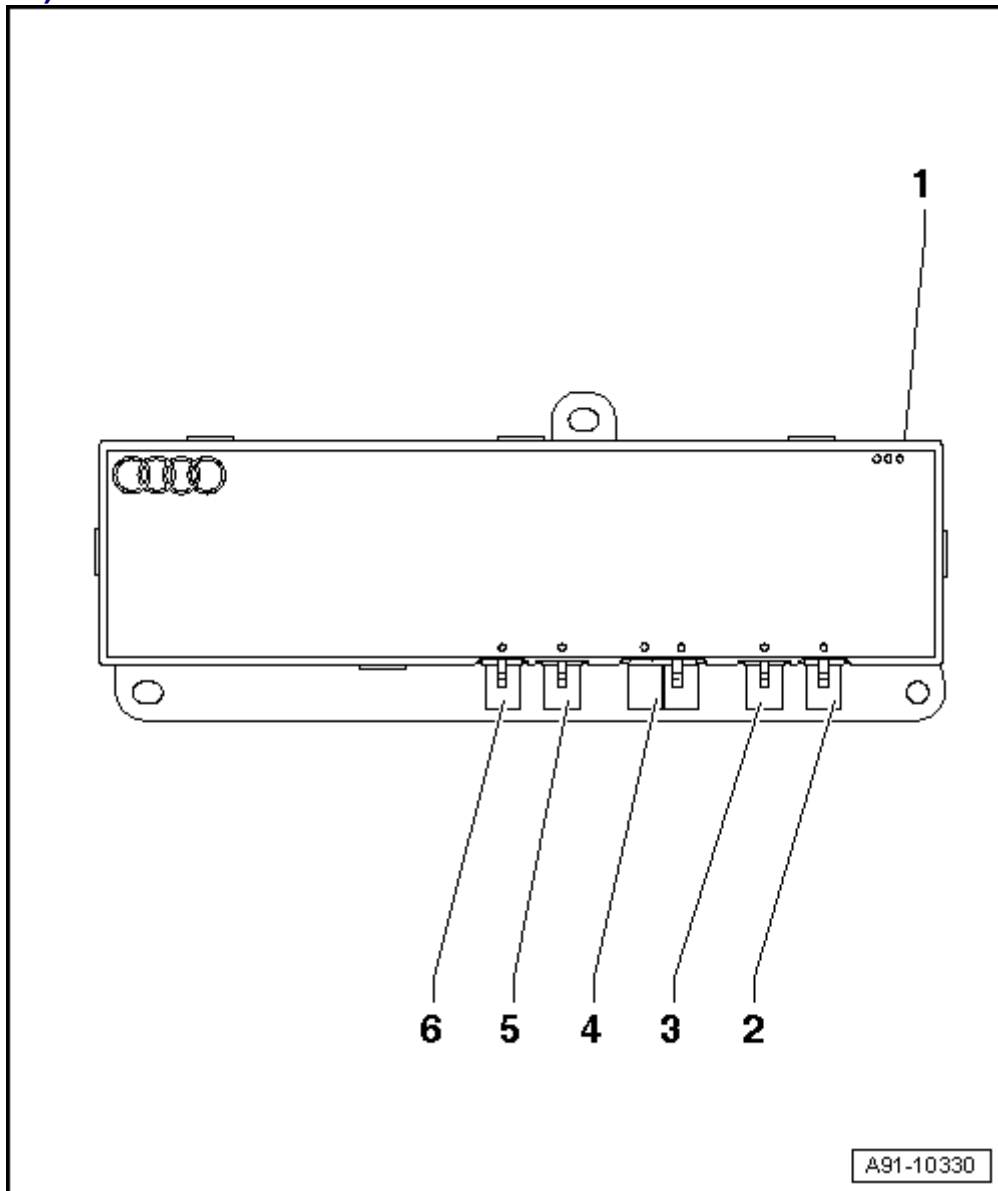

- 1 - Conexión de la antena integrada en el cristal izquierdo
- 1 - FZV
- 2 - FM1
- 3 - AM
- 2 - Terminal FZV (gris) hacia la unidad de control central para sistema de confort -J393-
- 3 - Sin ocupar
- 4 - Terminal AF/FI (amarillo) hacia/desde la radio -R-
- 5 - Terminal FM3 (negro) de la antena para la luna lateral trasera derecha
- 6 - Terminal FM2 (marrón) de las antenas en la luneta trasera

### Antena para navegación -R50- (Exeo): desmontar y montar

- Desconectar todos los consumidores eléctricos.
- Extraer la llave de encendido.

#### Desmontar

Desmontar el guarnecido de remate del techo

- →Carrocería - trabajos de montaje, interior; Grupo de rep.70.

Desenclavar la sujeciones - flechas- y retirar la antena para navegación -R50--1-.

- Desacoplar el conector -2- de la antena para navegación -R50--1-.

#### Montar

El montaje se realiza

- análogamente en el orden inverso.

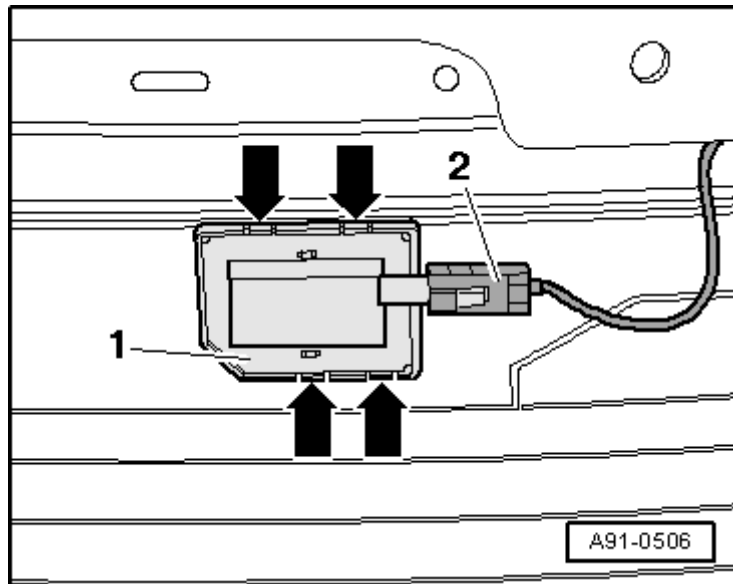

### Antena para navegación -R52- (Exeo ST): desmontar y montar

- Desconectar todos los consumidores eléctricos.

- Extraer la llave de encendido.

Descripción de la antena navegación para techo, con teléfono solo para flotas:

- ◆ Cuerpo superior -1-, con junta de goma.
- ◆ Conector para teléfono -2-, solo en vehículos de flota con soporte de teléfono en tablero. En los caso que no incorpores soporte de teléfono quedara libre.
- ◆ Tuerca de fijación cuerpo de antena -3-. Par de apriete -6 Nm-.
- ◆ Conexión para GPS -4-.
- ◆ Tramo hacia el lado izquierdo, montante D, detrás del guarnecido, color azul.

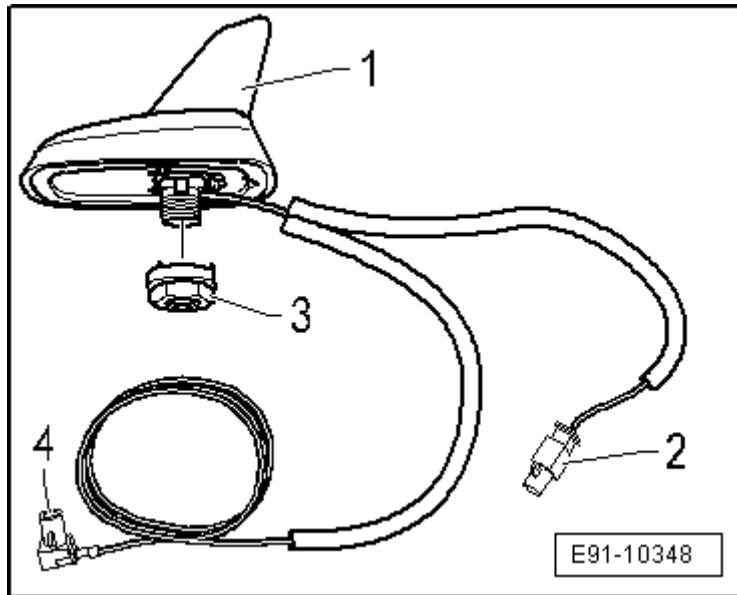

#### Desmontar

- Desmontar la parte final del techo →Carrocería - trabajos de montaje, interior; Grupo de rep.70.
- Desmontar el guarnecido del pilar D a izquierda y derecha →Carrocería - trabajos de montaje, interior; Grupo de rep.70.
- Desmontar la luz del maletero -W3- →Sistema eléctrico; Grupo de rep.96.
- Desmontar el guarnecido izquierdo del maletero →Carrocería - trabajos de montaje, interior; Grupo de rep.70.
- Bajar la parte posterior del techo interior moldeado →Carrocería - trabajos de montaje, interior; Grupo de rep.70.
- Desacoplar el conector para el cable de antena -flecha-, a la Izquierda, en el pilar D.
- Soltar los cables de antena hasta los aparatos ubicados en el soporte básico.

- Desenroscar la tuerca - flecha-.

Retirar la antena para navegación -R52- hacia arriba tirando desde el techo.

#### Montar

El montaje se realiza

- análogamente en el orden inverso.

La arandela que hay debajo de la tuerca para la antena para navegación -R52- tiene un rebaje por el que se deben pasar los cables de antena.

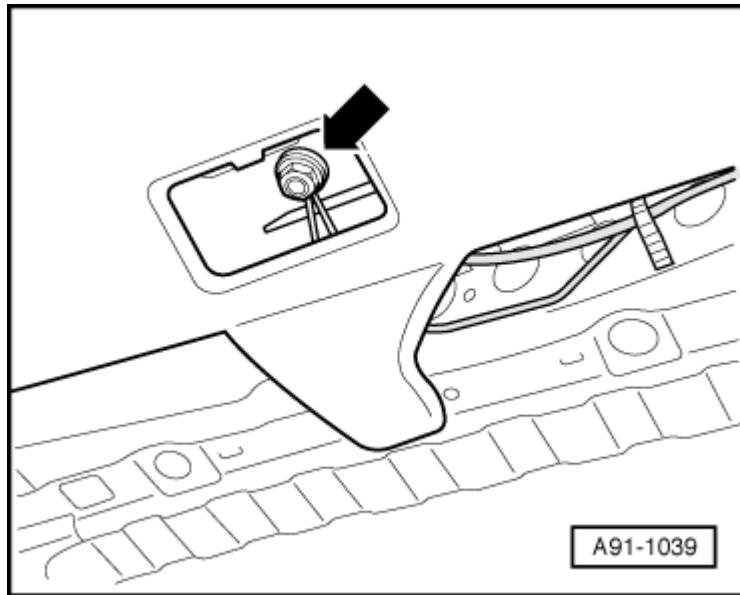

### Antena para teléfono -R65-: desmontar y montar

- Desconectar todos los consumidores eléctricos.
- Extraer la llave de encendido.

#### Desmontar

Desmontar el guarnecido de remate del techo

- →Carrocería - trabajos de montaje, interior; Grupo de rep.70.

Separar el conector -1- de la antena para el teléfono - R65--2-.

- Tirar de la antena para teléfono -R65--2- hacia abajo, separándola de la arista terminal del techo - flechas-.

#### Montar

El montaje se realiza

- análogamente en el orden inverso.

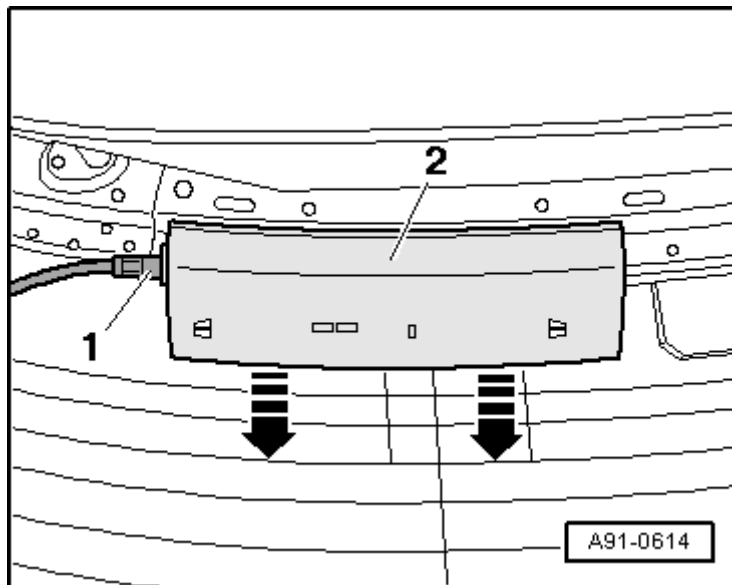

- Al realizar el montaje, asegurarse de que las presillas de sujeción de la antena para techo -R65-- flechas- incidan en los alojamientos de la arista terminal del techo.
- 

